

MANUAL DE INSTRUÇÕES

Linha Refrigerada

GEAS – GEAS LB

Imagem meramente ilustrativa GEAS-3P

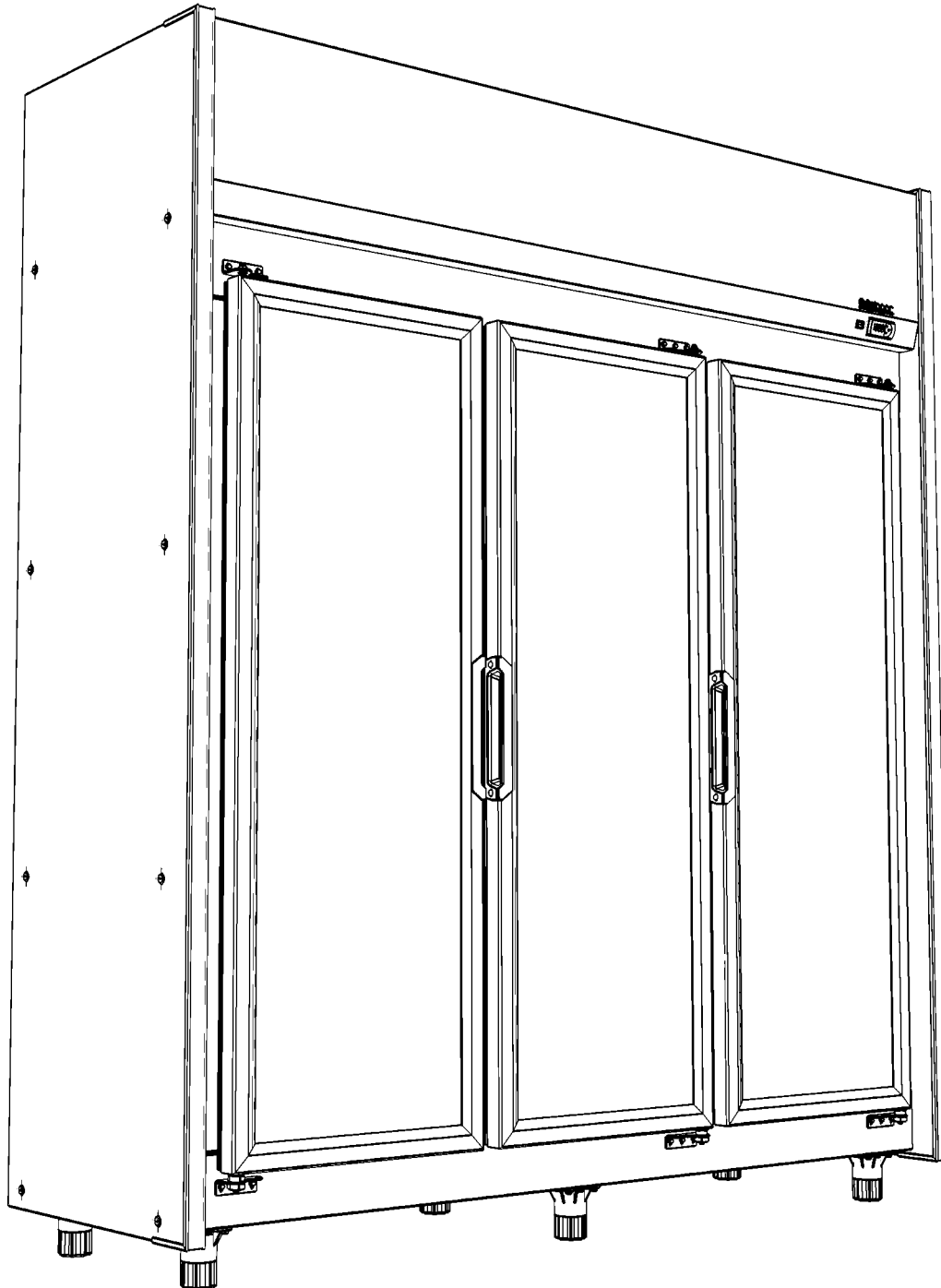

Parabéns pela sua nova aquisição!

Você adquiriu um produto com a tecnologia e o cuidado de uma das maiores empresas do ramo de refrigeração comercial do Brasil. Em conformidade com a portaria 148 do INMETRO, referente à certificação de segurança.

Guarde a nota fiscal de compra; ela será necessária caso precise utilizar os serviços da Assistência Técnica Gelopar no período de garantia. Também não remova a etiqueta de identificação do produto. Nela constam informações imprescindíveis em caso de necessidade de reparos.

Índice

| | |
|--|-----------|
| <u>PARA SUA SEGURANÇA.....</u> | <u>2</u> |
| <u>INFORMATIVO.....</u> | <u>3</u> |
| <u>INSTALAÇÃO.....</u> | <u>3</u> |
| <u>UTILIZAÇÃO.....</u> | <u>5</u> |
| <u>TEMPERATURA.....</u> | <u>6</u> |
| <u>CONTROLADOR ELETRÔNICO DIGITAL.....</u> | <u>6</u> |
| <u>REFRIGERAÇÃO.....</u> | <u>7</u> |
| <u>PORTA DE VIDRO DUPLO.....</u> | <u>7</u> |
| <u>CONDENSAÇÃO E RUÍDOS.....</u> | <u>7</u> |
| <u>ILUMINAÇÃO.....</u> | <u>8</u> |
| <u>LIMPEZA.....</u> | <u>9</u> |
| <u>DEGELO.....</u> | <u>10</u> |
| <u>DRENAGEM.....</u> | <u>11</u> |
| <u>PRATELEIRAS.....</u> | <u>12</u> |
| <u>KIT HORTIFRÚTI (OPCIONAL).....</u> | <u>12</u> |
| <u>GEMINAÇÃO.....</u> | <u>13</u> |
| <u>CARACTERÍSTICAS TÉCNICAS.....</u> | <u>15</u> |
| <u>RECOMENDAÇÕES IMPORTANTES.....</u> | <u>15</u> |
| <u>MEIO AMBIENTE.....</u> | <u>16</u> |
| <u>OCORRÊNCIA DE DEFEITOS.....</u> | <u>16</u> |
| <u>CERTIFICADO DE GARANTIA.....</u> | <u>17</u> |

Para sua segurança

1 - Este aparelho não se destina à utilização por pessoas (inclusive crianças) com capacidades físicas, sensoriais ou mentais reduzidas, ou por pessoas com falta de experiência e conhecimento, a menos que tenham recebido instruções

referentes à utilização do aparelho ou estejam sob a supervisão de uma pessoa responsável pela sua segurança. Recomenda-se que as crianças sejam vigiadas para assegurar que elas não estejam brincando com o aparelho.

- 2 - Classe climática 4: corresponde a condições ambiente de temperatura de 30°C e umidade relativa do ar 55% conforme a norma ISSO 23953-2*. (*Versão Vigente)
- 3 - Se o cabo de alimentação estiver danificado, deve ser substituído pelo fabricante, seu agente de serviço ou pessoa igualmente qualificada para evitar acidentes.
- 4 - Não descartar o produto em aterro sanitário.
- 5 - **AVISO:** Mantenha longe de obstruções todas as aberturas de ventilação no gabinete do aparelho ou na estrutura para embutir.
- 6 - **ATENÇÃO:** Não utilize dispositivos mecânicos ou outros meios para acelerar o processo de degelo, além dos recomendados pelo fabricante.
- 7 - **AVISO:** Não danifique o circuito de refrigeração.
- 8 - **AVISO:** Não use aparelhos elétricos dentro dos compartimentos de armazenamento de alimentos / gelo, a menos que sejam do tipo recomendados pelo fabricante.
- 9 - Não armazenar substâncias explosivas, tais como aerossol com produtos inflamáveis no aparelho. Nem armazene medicamentos, produtos tóxicos, eletrônicos ou químicos, pois eles podem contaminar a mercadoria armazenada. Caso o fabricante destes produtos

recomende, siga as instruções do fabricante e verifique a faixa de temperatura indicada.

- 10 -Para os produtos **GEAS / GEAS LB** – A carga máxima suportada por prateleira aramada é de 20kg distribuídos.
- 11 -Para evitar acidentes, após desembalar, mantenha o material de embalagem fora do alcance de crianças.
- 12 -Nunca o desligue da tomada puxando pelo cordão de alimentação. Utilize o plugue.
- 13 -Não prenda, torça ou amarre o cordão de alimentação.
- 14 -Utilize tomada exclusiva para ligação; não faça uso de extensões ou conectores (tipo T).
- 15 -Desligue da tomada sempre que fizer limpeza ou manutenção.
- 16 -Não instale próximo a fontes de calor ou inflamáveis.

Informativo

As especificações e informações deste manual são fornecidas somente para uso informativo e estão sujeitas a alterações a qualquer momento sem aviso prévio. Periodicamente a Gelopar faz alterações e/ou melhorias no (s) produto (s) contido (s) neste manual de instruções. A Gelopar não se responsabiliza por qualquer erro ou imperfeições contidas neste manual.

Anotações:

Instalação



ATENÇÃO

Antes de iniciar a instalação do expositor, siga estas instruções:

1. **Localize a Mangueira de Drenagem.**
 - A mangueira de drenagem está localizada na parte posterior do expositor.
 - **Desenrolar com cuidado:** Desenrole-a cuidadosamente para evitar danos, estrangulamentos ou entupimentos.
2. **IMPORTANTE - Opções de Drenagem:**
 - **REDE DE ESGOTO:** Conecte o dreno à rede de esgoto para um descarte direto e eficiente da água de degelo. Essa opção oferece praticidade e evita a necessidade de esvaziamento manual de recipientes.
 - **RECIPIENTE (Bandeja):** Instale o dreno de forma que direcione a água de degelo para um recipiente ou bandeja. Essa opção é útil quando a conexão à rede de esgoto não é viável.
3. **Ao optar por um RECIPIENTE para coletar água de degelo, lembre-se: esvaziá-lo periodicamente é essencial! O acúmulo excessivo pode levar ao transbordamento, causando transtornos e até mesmo danos.**
4. **Para mais informações consulte o item “Drenagem”.**

- 1 - Antes de ligar, verifique se a tensão (voltagem) da tomada onde será ligado e igual à indicada na etiqueta de identificação próxima ao plugue.
- 2 - O plugue do cabo de alimentação deste equipamento segue o padrão estabelecido pela norma NBR 14136 da Associação Brasileira de Normas Técnicas (ABNT). Caso sua tomada ainda esteja no padrão antigo, recomendamos a substituição e adequação da mesma ao novo padrão NBR 14136. Esta adequação deve ser feita por um profissional qualificado. Nunca remova o pino do fio terra (do

meio) da tomada.

- 3 - Se ao inserir o plugue na tomada ele não se encaixar, significa que o produto requer uma tomada e uma instalação elétrica com capacidade de corrente elétrica maior. Antes de ligar o equipamento a rede elétrica, faça a adequação da tomada conforme necessário. Use uma tomada exclusiva para a ligação do equipamento.
- 4 - Adequação das instalações elétricas nas quais os equipamentos Gelopar serão ligados: Equipamento deve ser ligado em rede elétrica de acordo com a NBR-5410 com foco na proteção e segurança das instalações, de forma a serem evitados choques elétricos e aquecimentos perigosos.
- 5 - Utilize um disjuntor para proteção elétrica do equipamento de acordo com a capacidade especificada na etiqueta de identificação do produto para garantir sua proteção.
- 6 - A estabilização da rede elétrica é responsabilidade da concessionária de energia e a variação de tensão não deve ser superior a 10% a tensão indicada na etiqueta do produto. Se a tensão da rede local apresentar variações muito bruscas, torna-se necessário a utilização de um estabilizador de tensão, com capacidade compatível com a potência.
- 7 - Se a tensão da rede elétrica na tomada estiver abaixo ou acima dos valores indicados na tabela abaixo, isso pode afetar o funcionamento do equipamento de refrigeração, levando à queima de componentes e redução da vida útil do aparelho.

| Tensão | Mínima | Máxima |
|--------|--------|--------|
| 127V | 114V | 140V |
| 220V | 198V | 242V |

- 8 - Quando muitos aparelhos elétricos são ligados na mesma rede, pode ocorrer queda de tensão, afetando o funcionamento dos equipamentos e até causando danos. Isso ocorre devido à sobrecarga da rede elétrica, o que pode resultar em mau funcionamento dos

aparelhos ou até mesmo curtos-circuitos. Evite ligar vários aparelhos simultaneamente para reduzir os riscos de queda de tensão e danos elétricos.

- 9 - Não utilize adaptadores T e régua na instalação elétrica de equipamentos devido ao risco de sobrecarga e curtos-circuitos. O uso inadequado desses dispositivos pode causar danos aos aparelhos e até mesmo incêndios. Recomenda-se sempre seguir as instruções do fabricante e evitar sobrecarregar as tomadas. Priorize a segurança e consulte um profissional qualificado para instalações elétricas.
- 10 - Retire a base da embalagem, calços e fitas de fixação, os componentes internos que não estão instalados e as películas de proteção das chapas metálicas. Caso haja peças em aço inox é muito importante retirar a película de proteção para evitar mancha.
- 11 - É importante que o piso esteja seco e nivelado. Ajustes de nivelamento poderão ser realizados em uma medida máxima de 12mm.
- 12 - As partes traseira e inferior do equipamento podem apresentar risco de corte ou ferimento, por isso, cuidado ao manusear o refrigerador nestas regiões.
- 13 - **Antes de utilizar pela primeira vez, deixe-o funcionando vazio por um período mínimo de 2 horas para que atinja a temperatura ideal para seu perfeito funcionamento. O mesmo deve ser feito quando se efetuar a limpeza.**
- 14 - A Gelopar não se responsabiliza pelo não cumprimento destas recomendações.
- 15 - Em caso de problemas na parte mecânica ou elétrica, contate o serviço autorizado Gelopar. Não permita que pessoas, sem devidas qualificações, façam o conserto.
- 16 - Não instale o equipamento perto de fontes de calor elevado. Isto poderá comprometer o rendimento, resultando

em aumento do consumo de energia e perda de eficiência. Poderá também ocasionar deformações nas peças plásticas e baixo rendimento da refrigeração.



O local onde será instalado o expositor deverá ser bem arejado e livre da ação dos raios solares, que incidam diretamente sobre o equipamento. Isto poderá comprometer o rendimento, resultando em aumento do consumo de energia e perda de eficiência.

17 - ATENÇÃO: Mantenha a entrada e saída de ar livre, para a perfeita circulação. Garanta o afastamento mínimo recomendado de 150mm de paredes e outros objetos. Em caso de personalização da loja com fechamentos, **É OBRIGATÓRIO** manter a circulação de ar do sistema de refrigeração como demonstrado na imagem. A obstrução da circulação de ar irá prejudicar o bom funcionamento do sistema de refrigeração.



RISCO DE CHOQUE ELÉTRICO E EXPLOSÃO

Evite instalar seus aparelhos elétricos perto da saída de esgotos de limpeza do ambiente, drenos e janelas que possibilitem entrada de água e possam atingir componentes elétricos. Caso seja inevitável, tome medidas de proteção e cuidado para prevenir respingos e esguichos de água. Isso é essencial para garantir a segurança dos equipamentos e evitar danos elétricos que possam ocorrer devido à exposição à umidade. É proibido o contato dos componentes elétricos do equipamento com água ou qualquer tipo de umidade.



ATENÇÃO

Mantenha a entrada e saída de ar livre, para a perfeita circulação de ar. Garanta o afastamento mínimo recomendado de 150mm de paredes e outros objetos. Nunca depositar objetos em cima do equipamento.

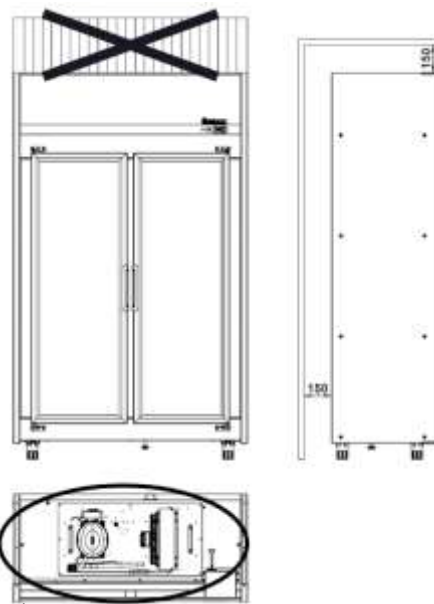

Circulação de ar livre de obstrução

Utilização

- 1 - Os refrigeradores destinam-se a refrigeração e armazenamento de produtos que requeiram temperatura entre **-2° à 12°C**.
- 2 - Para ligar e desligar seu refrigerador basta conectar ou desconectar o plugue da tomada.
- 3 - Sempre que desligar o refrigerador, aguarde pelo menos 5 minutos antes de religá-lo.
- 4 - É importante não sobrecarregar de mercadorias, bem como não obstruir o fluxo de ar na entrada e saída do forçador de ar.
- 5 - Não armazenar produtos ainda quentes ou em temperatura ambiente. **É obrigatório** a colocação dos produtos refrigerados na faixa de temperatura indicada acima.
- 6 - Manter a porta aberta somente o tempo necessário para a retirada do produto ou para o abastecimento.
- 7 - É importante ao abastecer o expositor, observar o limite máximo de mercadoria. Mercadoria acondicionada acima do

limite poderá ocasionar prejuízo de refrigeração.



IMPORTANTE: Identificação do limite máximo de carga.

Temperatura

1 - O controle da temperatura interna do refrigerador, é realizado, conforme tabela a seguir:

| PRODUTO | SISTEMA DE REFRIGERAÇÃO | CONTROLE DE TEMPERATURA | FAIXA DE TEMPERATURA |
|---------|-------------------------|-------------------------|----------------------|
| GEAS | Ar forçado | Controlador Digital | -2 à 12°C |
| GEAS LB | | | |

2 - O controle da temperatura interna do refrigerador é realizado através de um controlador eletrônico digital, localizado na testeira superior externa do produto.

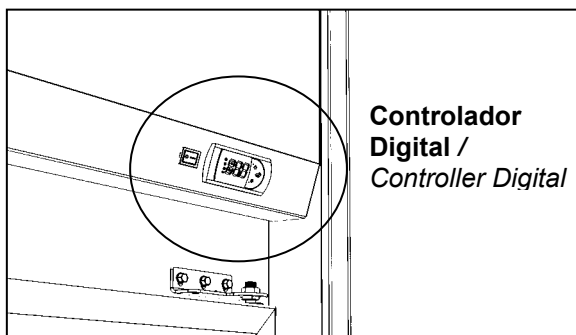

3 - O controlador sai com regulagem **padrão de fábrica** e deverá ser adaptado de acordo com a necessidade de cada usuário. Sua regulagem é realizada através do visor do controlador.

4 - Haverá diferença de temperatura entre as prateleiras dentro do gabinete devido sentido do fluxo de ar e as aberturas de porta.

5 - A temperatura do refrigerador depende de alguns fatores, tais como:

- Temperatura ambiente;
- Giro diário de mercadoria;

- Quantidade de mercadoria armazenada;
- Tempo em que a(s) porta(s) ou tampa(s) fica(m) aberta(s);
- Não obstrução das passagens de ar do equipamento;
- Umidade relativa do ar;

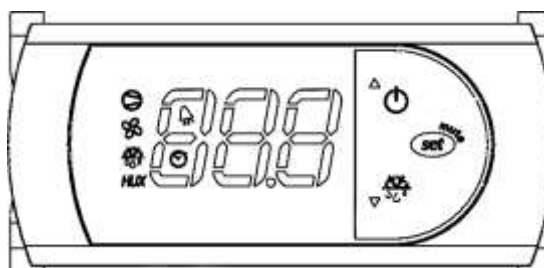

6 - O produto foi desenvolvido para trabalhar com a classe climática 4 que corresponde a condições ambiente de temperatura de 30°C e 55% de umidade relativa do ar.

Controlador Eletrônico Digital



1 - Suas principais funções são: informar a temperatura no interior do refrigerador (termômetro) e manter a temperatura desejável (termostato).

2 - Para ajustar a temperatura de funcionamento, pressione a tecla  por 1 segundo: o valor do ajuste aparecerá no visor e começará a piscar.

3 - Use as teclas  ou  até atingir o valor desejado.

4 - Pressione  novamente para gravar o novo valor.

Estado de proteção:

5 - Ao conectar o cordão de alimentação do produto na tomada, o controlador eletrônico entrará em estado de proteção por um período de 2 minutos. Este processo será indicado no visor por um led com o símbolo  que ficará piscando durante este período.

- 6 - Após o tempo de 2 minutos, o led irá apagar e o produto entrará em degelo por um período de 15 minutos. (Durante o período de degelo a temperatura do visor ficará travada).
- 7 - Após o degelo, o compressor será acionado, sendo indicado pelo *led* com o símbolo  que ficará aceso constantemente no visor.
- 8 - Caso ocorra queda de energia ou o cabo de alimentação seja retirado da tomada, ao ser energizado novamente, o produto irá entrar em período de degelo. (Os processos descritos nos itens: 1 e 2 irão se repetir).

Refrigeração

A refrigeração é realizada através de um evaporador com aletas, com sistema de ar forçado.

Porta de Vidro duplo

- 1 - Sua moldura é de PVC com painel de vidro duplo temperado impermeabilizado e vedação através de borracha magnética.
- 2 - Informamos que em dias de elevado teor de umidade no ar, poderá haver formação de gotas d'água (condensação do vapor) entre a porta e o gabinete. Isto pode ocorrer em vista do diferencial de temperatura (interna x externa).
- 3 - Pode haver também a formação de gotículas de água na face do vidro e perfil da porta, mesmo em portas com aquecimento, a depender da umidade relativa do ar.
- 4 - Ao abrir e fechar a porta irá ocorrer a formação de uma névoa na face interna da porta devido a diferença de temperatura interna e externa. Esta névoa é **temporária** e irá desaparecer após o fechamento da porta e

estabilização da temperatura interna. Em produto que não tem ventilador interno, irá levará mais tempo para a estabilização e eliminação desta névoa na face do vidro. Não é um defeito de fabricação.

- 5 - Informamos que pode haver pequenas diferença na tonalidade e na transparência dos vidros das portas em função dos lotes de fabricação. Não é um defeito. Não é um defeito de fabricação.

Condensação e ruídos

- 1 - Informamos que em dias de elevado teor de umidade no ar, poderá haver formação de gotas d'água (condensação do vapor) entre a porta e o gabinete. Isto pode ocorrer em vista do diferencial de temperatura (interna x externa).
- 2 - Pode ocorrer sudação "suor" na porta e gabinete em condições de alta umidade ou calor excessivo.
- 3 - No interior do equipamento, podem aparecer marcas de "suor" em áreas mais frias ou durante a mudança da temperatura de mais fria para mais quente. Isso pode resultar no acúmulo de água no fundo e nas paredes. Recomenda-se que o cliente seque manualmente o excesso de água.
- 4 - Em dias de chuva, início da manhã ou em regiões litorâneas ou que tem alta umidade esta condensação pode ocorrer com maior frequência
- 5 - Essa situação não é considerada um defeito do produto, mas sim uma consequência do ambiente em que ele está instalado.
- 6 - Ruído e vibração são características normais do funcionamento do compressor e da hélice do sistema de ventilação.

1. Gire o conjunto da lâmpada até que o pino fique alinhado com a saída do soquete.



2. Antes de colocar a nova lâmpada, atente-se a polarização do pino com a polarização do soquete, indicado no produto pelo adesivo conforme imagem.



3. Retire o conjunto das presilhas e do soquete:



4. Após alinhar os pinos e fixar, gire o tubo 90°.



Obs.: Imagens meramente ilustrativas, somente para visualização do procedimento de substituição da lâmpada.

Anotações:

Limpeza

⚠ RISCO DE CHOQUE ELÉTRICO E EXPLOSÃO

- Retire o plugue da tomada antes de iniciar a manutenção ou limpeza do produto.
- Não esguiche água no produto para que não molhe a parte elétrica ou mecânica do refrigerado.
- Não utilize produtos químicos ou abrasivos como: querosene, álcool ou solventes.
- Durante a limpeza do equipamento ou do ambiente como chão e paredes, não esguiche água ou jogue água nos componentes elétricos do equipamento. Isso pode danificar o seu funcionamento e causar choque elétrico ou explosões.

⚠️ ATENÇÃO

- Para manter as características originais do aço inox, a limpeza adequada e rotineira é fundamental para preservação da resistência à corrosão, aparência e higiene.
- Recomenda-se o uso de água, sabão ou detergente suaves e neutros, aplicados com pano macio, e enxaguar com água preferencialmente morna.
- Após limpeza, é de fundamental importância realizar a secagem da superfície do aço inox com pano macio, para evitar o aparecimento de manchas na superfície do produto.
- Não utilize produtos de limpeza que contenham na sua formulação substâncias ácidas, alcalinas ou a base de cloro. Estas substâncias atacam o revestimento de proteção do metal, podendo ocorrer o surgimento de pontos de corrosão, tanto em superfícies de aço galvanizado, aços pintados e aços inox.
- O uso de material de limpeza que contenham substâncias mencionadas acima e que venham a gerar pontos de corrosão no equipamento não são cobertos pela garantia da Gelopar.
- Não utilize produtos tóxicos (amoníaco, álcool, removedores, etc.) ou produtos abrasivos (sapólios, pastas, etc.) e nem esponja de aço ou escovas. Estes produtos, além de danificar o equipamento, podem deixar resíduos que irão contaminar a superfície do material base (aço galvanizado ou aço inox).
- O aparecimento de pontos de corrosão ocasionado pela contaminação da superfície do material base devido a limpeza incorreta não é coberto pela garantia da Gelopar.



- 1 - Antes da limpeza, sempre desligue da tomada, retirando todos os produtos e colocando-os em local que conserve sua temperatura (exemplo: outro produto refrigerado ou caixa de isopor).
- 2 - Para a limpeza utilize somente uma flanela umedecida em água morna e sabão neutro.
- 3 - Para finalizar a limpeza da parte interna

do gabinete, deixe uma abertura na tampa ou porta, até que seja eliminada toda a umidade residual da limpeza, evitando odores na área interna do equipamento e o aparecimento de possíveis pontos de corrosão das partes metálicas.

- 4 - Após finalizar o procedimento de limpeza do gabinete, ligue-o, deixando-o funcionar por um período mínimo de 2 horas e recolque os produtos.
- 5 - Em casos em que o equipamento permanecer longos períodos sem uso, ou seja, desligado, faça o procedimento de limpeza conforme **item 2** e deixe uma abertura na tampa ou porta, afim de evitar assim o acúmulo de odores, umidade e possíveis pontos de corrosão durante este período.

Importante: Não esguiche água no produto, evitando molhar e danificar as partes elétricas e mecânicas.

Degelo

- 1- O degelo é efetuado automaticamente pelo Controlador Eletrônico Digital. A água proveniente do degelo é conduzida, pela mangueira de drenagem.
- 2- Se o produto estiver em estado de degelo o *led*  do controlador ficará aceso.
- 3- Após o degelo, o compressor será acionado, sendo indicado pelo *led*  que ficará aceso intermitente no visor.



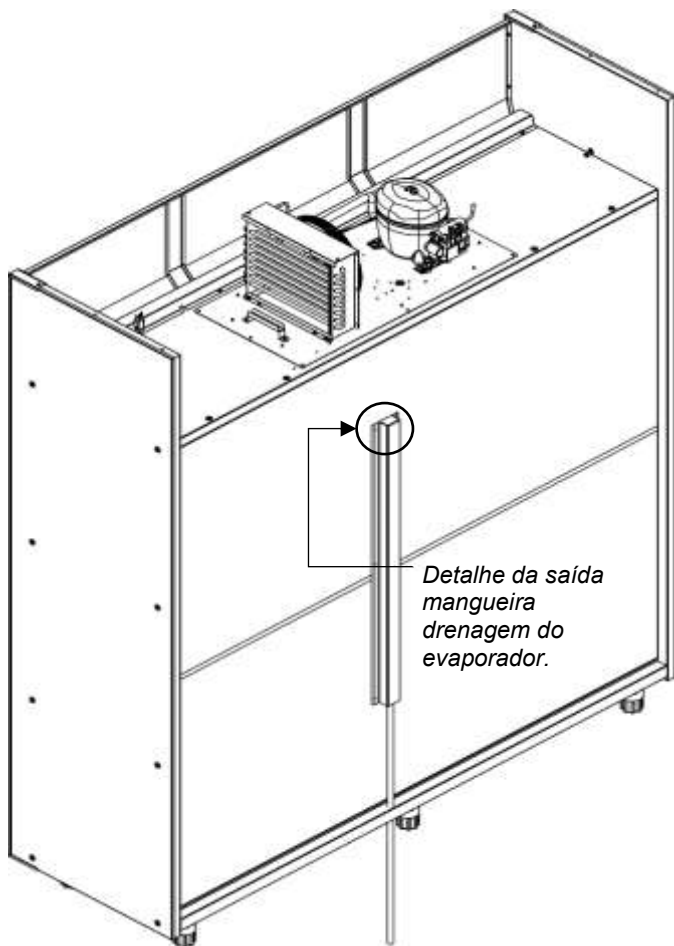

Degelo manual:

- O expositor em seu ciclo de refrigeração, com a abertura da porta e uso diário terá a formação e acúmulo de gelo entre as aletas do evaporador. Recomendamos que seja realizado um degelo manual quando a camada de gelo obstruir o fluxo de ar que passa pelo evaporador ocasionando perda de eficiência do sistema de refrigeração.

Procedimento para Degelo manual:

- Desligue o equipamento, retirando o plugue da tomada.
- Transfira todos os produtos para um freezer, refrigerador ou caixas térmicas.
- Mantenha o expositor com a porta aberta para acelerar o degelo.
- Aguarde o tempo necessário para o descongelamento do gelo do evaporador. As aletas do evaporador devem estar livres de camada de gelo.
- Após o degelo, limpe o aparelho com uma flanela umedecida em água morna e sabão neutro.
- Para finalizar a limpeza da parte interna do expositor, deixe uma abertura na porta, até que , evitando odores na área interna do equipamento.
- Ligue o aparelho novamente aguarde pelo menos 2 horas, para retornar os alimentos e ajustando a temperatura desejada no controlador.

| Degelos | |
|--|--|
| Degelos | Executa degelos conforme tempos e temperaturas programadas no controlador. A finalização do degelo ocorre pelo tempo programado ou quando a temperatura final de degelo for atingida no sensor do evaporador (cabo cinza). |
| Bloqueia o Display durante o Degelo . Quando? | Quando está fazendo o degelo, o display é bloqueado para continuar mostrando a temperatura interna que estava no momento em que o degelo iniciou. |
| Não faz Degelo com Temperaturas "Altas" | Não permite fazer degelo se a temperatura no sensor de evaporador for maior que o programado no controlador. |



ATENÇÃO

Não utilize dispositivos mecânicos ou outros meios para acelerar o processo de degelo, além dos recomendados pelo fabricante. Não utilize objetos cortantes ou pontiagudos para remover a camada de gelo da placa fria ou evaporador. Esses objetos poderão perfurar ou danificar o sistema de refrigeração, ocasionando problemas na refrigeração e perda da garantia.

Drenagem

- 1 - Nos produtos, existem pontos de **saída de água**, “A” - Dreno fundo e “B” - Mangueira de drenagem, proveniente, do degelo do evaporador e do acúmulo em seu interior. Mantenha estas saídas sempre desobstruídas para o bom funcionamento do equipamento.

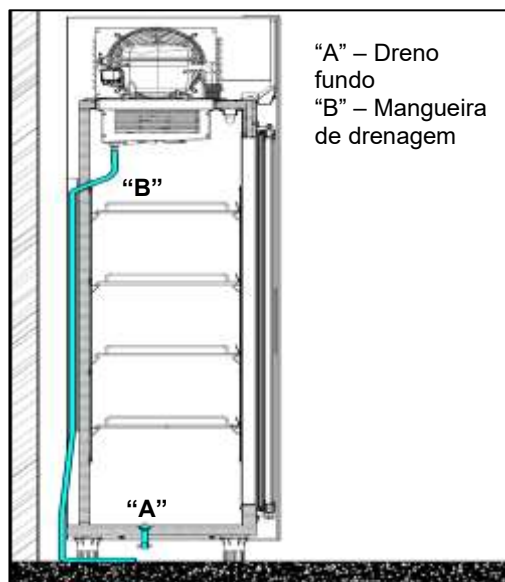

- 2 - Recomenda-se, canalizar a água diretamente a um ponto de esgoto, ou então, colocar um recipiente, como por exemplo; bandeja coletora, para a coleta da água.

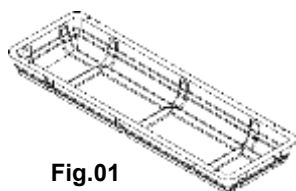

Fig.01

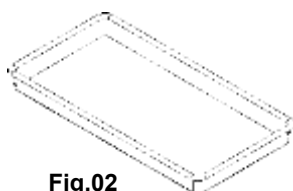
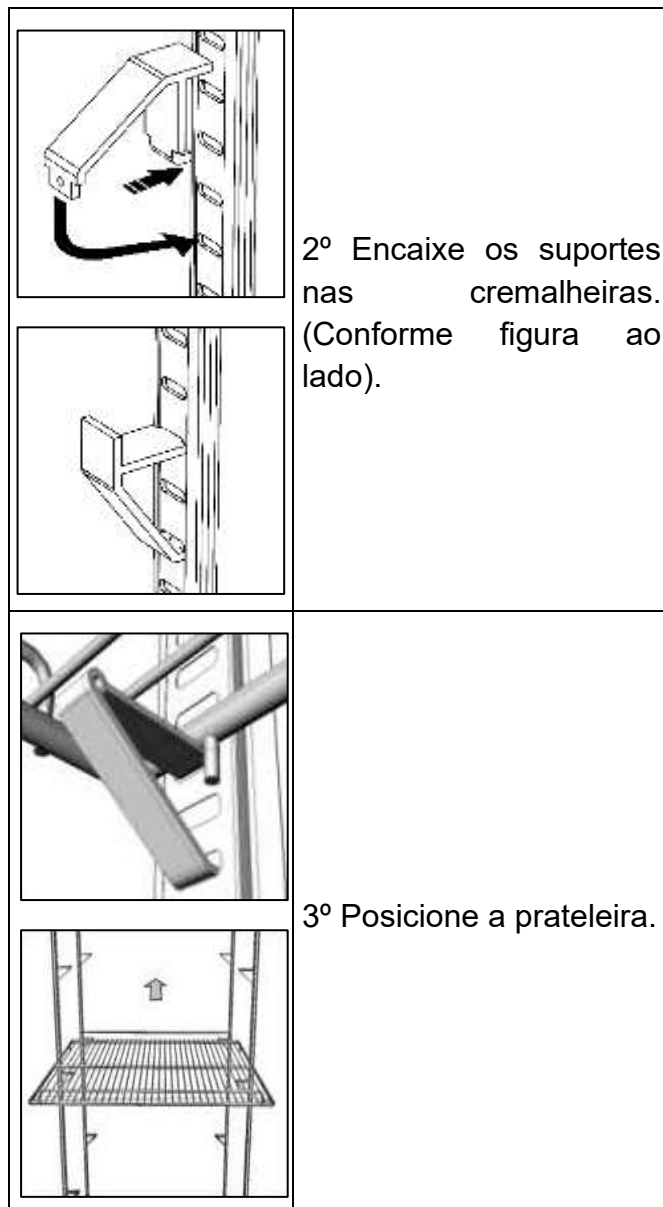

Fig.02

Figuras 01 e 02– Exemplos de bandejas coletoras

Prateleiras

- 1 - Permite ajustes de altura e inclinação.



- 2 - Informamos que a mercadoria a ser exposta deve ser uniformemente distribuída pela prateleira. A carga máxima suportada por prateleira aramada é de **20 kg**.

ATENÇÃO

Nunca bloqueie as prateleiras com plástico ou similar; isto impedirá a livre circulação do ar frio no interior do expositor, comprometendo o bom desempenho do equipamento.

Kit Hortifrúti (Opcional)

- 1 - O Kit Hortifrúti é composto de bandeja e suporte aramado. A bandeja tem capacidade aproximada de 12L ou 12Kg, **não exceda** essa capacidade para não danificar o produto e o suporte.
- 2 - Observe a sequência de montagem para utilização. Estes itens são comprados separadamente e podem ser utilizados em todos os produtos **GEAS**.

PEÇAS KIT HORTIFRÚTI

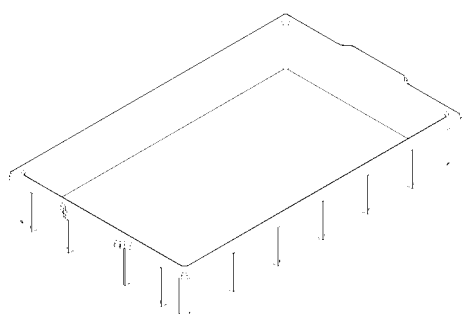

Bandeja PEAD 540x330x80mm - 12L



Suporte Aramado para Bandeja

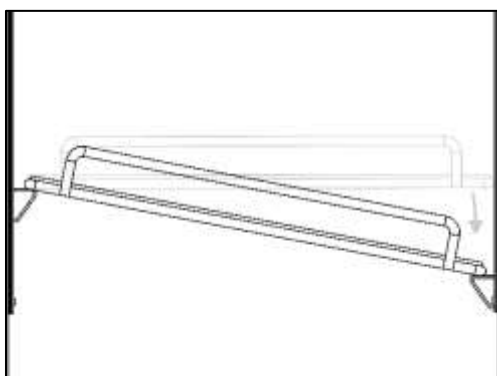

1º- Posicione os suportes nas cremalheiras (Verifique o item **Prateleiras**), para que as prateleiras fiquem na inclinação desejada.

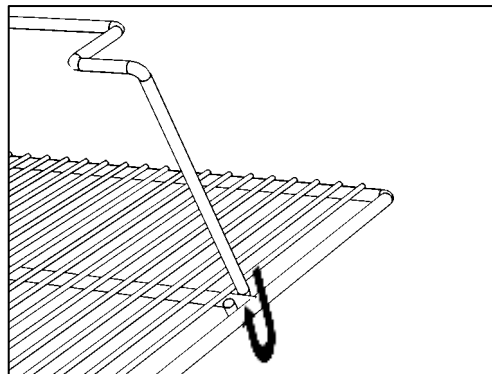
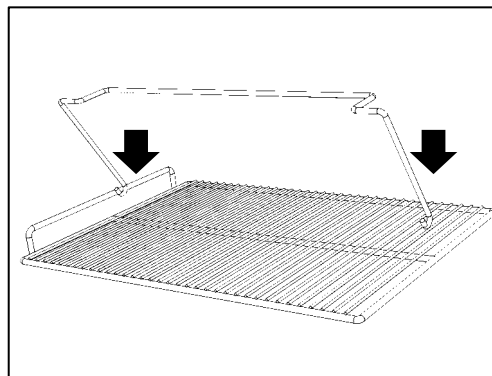

2º- Encaixe o Suporte para Bandeja, na prateleira, utilizando a barra central, conforme imagem acima.

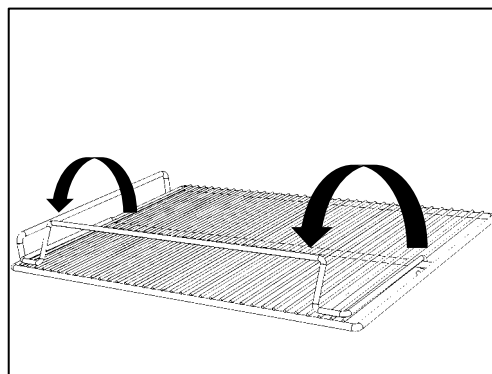

3º- Após o encaixe, certifique que o suporte está fixado de forma correta. Depois feche o Suporte para Bandeja até encostar na prateleira.

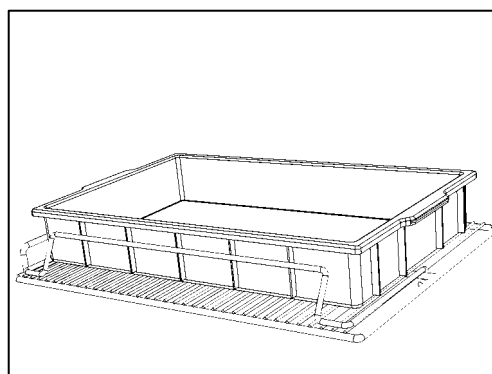

4º- Por último posicione a bandeja na prateleira utilizando o suporte como apoio.

1 - Observe bem a sequência de montagem para evitar problemas futuros.

PEÇAS GEMINAÇÃO

(GEAS-8P/LB • GEAS-10P/LB • GEAS-12P/LB)



- Chapa para Geminação



- Parafuso de Fixação

- Chapa de Acabamento Geminação

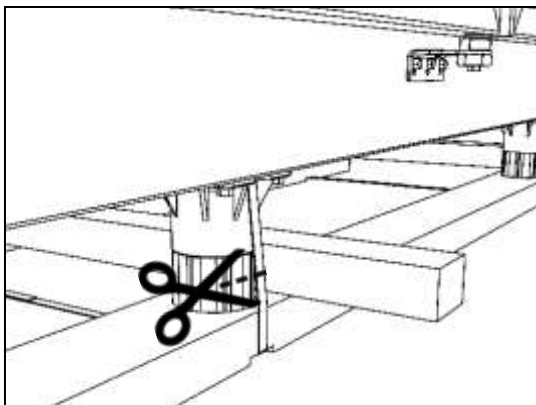

1º- Desembalar o produto e retirar o estrado de madeira cortando ou rompendo as fitas de amarração (lacres).

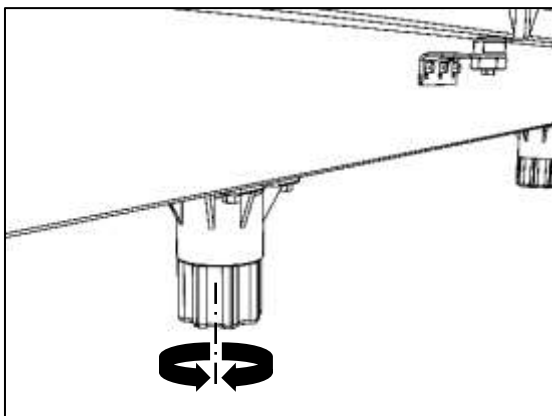

2º- Nivelar o produto em relação ao piso ajustando os pés niveladores. Um nivelamento correto facilita o alinhamento do produto.

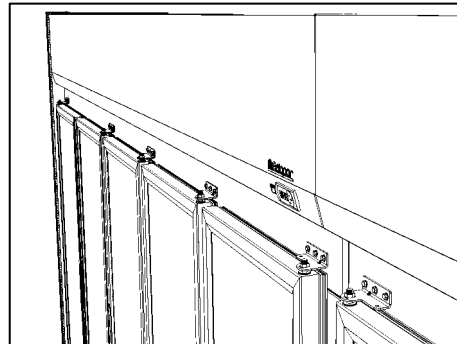

3º- Posicionar um produto contra o outro, sem aplicar o silicone e sem parafusar, para alinhamento da testeira e portas.

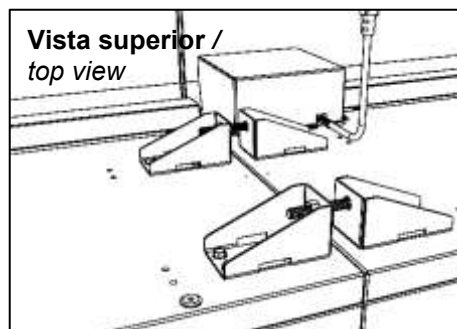

Vista superior /
top view

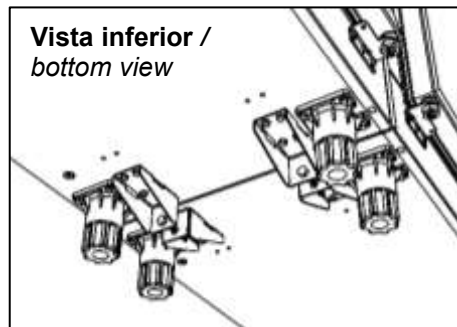

Vista inferior /
bottom view

4º- Aplicar o silicone, encostar um produto contra o outro e apertar o parafuso das chapas de geminação localizadas na parte superior e inferior do produto.

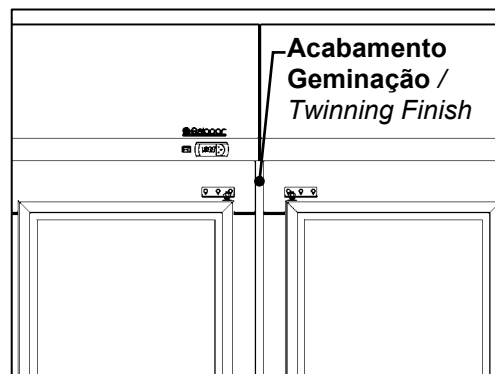

Acabamento
Geminação /
Twinning Finish

5º- Fixar a Chapa de Acabamento de Geminação após a geminação dos produtos conforme imagem abaixo. Esta peça deve ser fixada com fita dupla-face, fornecida junto com a peça.

Características Técnicas

• GEAS

| DESCRIÇÃO | GEAS-2P | GEAS-3P | GEAS-4P | GEAS-5P | GEAS-6P | GEAS-8P | GEAS-10P | GEAS-12P |
|-------------------------------------|-----------|-----------|-----------|-----------|-----------|-----------|-----------|-----------|
| Dimensões Externas (mm) | | | | | | | | |
| Frente | 1266 | 1826 | 2386 | 2946 | 3506 | 4706 | 5826 | 6946 |
| Profundidade | 588 | 588 | 588 | 588 | 588 | 588 | 588 | 588 |
| Altura | 2097 | 2097 | 2097 | 2097 | 2097 | 2097 | 2097 | 2097 |
| Volume (L) | | | | | | | | |
| | 857 | 1259 | 1659 | 2062 | 2462 | 3318 | 4124 | 4924 |
| Peso (kg) | | | | | | | | |
| Sem embalagem | 139 | 177 | 231 | 290 | 328 | 462 | 580 | 656 |
| Com embalagem | 177 | 237 | 301 | 370 | 408 | 602 | 740 | 816 |
| Potência Total (W) | | | | | | | | |
| 127V | 651 | 678 | 904 | - | - | - | - | - |
| 220V | 635 | 666,4 | 902 | 1182 | 1292,7 | 1804 | 2364 | 2585,4 |
| Consumo de energia (kWh/dia) | | | | | | | | |
| Diário | 9,07 | 11,59 | 14,58 | 22,18 | 23,50 | 29,16 | 44,36 | 47 |
| Mensal | 272,1 | 347,7 | 437,4 | 665,4 | 705 | 874,8 | 1330,8 | 1410 |
| Tensão nominal (V) | | | | | | | | |
| | 127 / 220 | 127 / 220 | 127 / 220 | 127 / 220 | 127 / 220 | 127 / 220 | 127 / 220 | 127 / 220 |

• GEAS-LB

| DESCRIÇÃO | GEAS-2P LB | GEAS-3P LB | GEAS-4P LB | GEAS-5P LB | GEAS-6P LB | GEAS-8P LB | GEAS-10P LB | GEAS-12P LB |
|-------------------------------------|---------------|---------------|---------------|---------------|---------------|---------------|----------------|----------------|
| Dimensões Externas (mm) | | | | | | | | |
| Frente | 1266 | 1826 | 2386 | 2946 | 3506 | 4706 | 5826 | 6946 |
| Profundidade | 588 | 588 | 588 | 588 | 588 | 588 | 588 | 588 |
| Altura | 2097 | 2097 | 2097 | 2097 | 2097 | 2097 | 2097 | 2097 |
| Volume (L) | | | | | | | | |
| | 857 | 1259 | 1659 | 2062 | 2462 | 3318 | 4124 | 4924 |
| Peso (kg) | | | | | | | | |
| Sem embalagem | 139 | 177 | 231 | 290 | 328 | 462 | 580 | 656 |
| Com embalagem | 177 | 237 | 301 | 370 | 408 | 602 | 740 | 816 |
| Potência Total (W) | | | | | | | | |
| 127V | 651 | 678 | 904 | - | - | - | - | - |
| 220V | 635 | 666,4 | 902 | 1182 | 1292,7 | 1804 | 2364 | 2585,4 |
| Consumo de energia (kWh/dia) | | | | | | | | |
| Diário | 9,07 | 11,59 | 14,58 | 22,18 | 23,50 | 29,16 | 44,36 | 47 |
| Mensal | 272,1 | 347,7 | 437,4 | 665,4 | 705 | 874,8 | 1330,8 | 1410 |
| Tensão nominal (V) | | | | | | | | |
| | 127 / 220 | 127 / 220 | 127 / 220 | 127 / 220 | 127 / 220 | 127 / 220 | 127 / 220 | 127 / 220 |

1. Consumo de energia medida com referência na IEC 62552-1.0* e ISO 23953-2* (critério: 24 horas após a estabilização da temperatura interna, sem abertura da tampa).
2. Classe climática 4: corresponde a condições ambiente de temperatura de 30 °C e umidade relativa do ar 55% conforme a norma ISO 23953-2*. ***Versão Vigente**

- 1 - Dados de desempenho deste manual são determinados em um ambiente controlado. Portanto, os resultados obtidos em outros ambientes podem variar significativamente.
- 2 - O local de instalação deverá ter boa circulação de ar; variações climáticas muito acentuadas poderão comprometer os materiais utilizados.
- 3 - Em períodos de desuso, é imprescindível que o aparelho esteja perfeitamente higienizado e **desligado**, com o plugue retirado da tomada.
- 4 - Em ambientes climatizados, a condensação é sensivelmente minimizada.
- 5 - Evite o contato de qualquer tipo de óleo ou gordura com as partes plásticas do aparelho, pois poderá causar danos às mesmas.
- 6 - Evite o contato com a parte interna do aparelho, quando estiver em operação; poderá causar lesões ao usuário.
- 7 - O cordão de alimentação não deve ficar exposto, pois sua ruptura acidental poderá causar, além da interrupção do fornecimento de energia elétrica, danos à saúde dos usuários. Procure efetuar a ligação do cabo em pontos onde não haja circulação de pessoas ou objetos.
- 8 - Ocorrendo interrupção no fornecimento de energia elétrica evite abrir a porta do equipamento.
- 9 - A Gelopar reserva-se o direito de efetuar modificações de materiais sem aviso prévio. As ilustrações são meramente referenciais.

Meio Ambiente

- 1- Os materiais de embalagem



utilizados são recicláveis; procure selecionar e separar os plásticos e papelão e enviar às companhias de reciclagem.

- 2- Utiliza o fluido refrigerante **R-134a** (HFC – Hidroflúorcarbono), produto que não agride a camada de ozônio e sua ação sobre efeito estufa é pouco relevante.
- 3- Para isolamento térmico utilizamos poliuretano com agente de expansão ecológico que não agride a camada de ozônio, sendo assim, sua ação sobre efeito estufa é pouco relevante.

Não descartar o produto em aterro sanitário, para correto descarte entre em contato com os órgãos competentes de sua região

Ocorrência de Defeitos

Caso apresente algum problema de funcionamento, efetue as correções recomendadas abaixo.



Caso o problema permaneça, entre em contato com a rede de Assistência Técnica Autorizada Gelopar.

| Equipamento não liga | |
|-----------------------|--|
| Causa Provável | Tomada com mau contato, ou sem energia elétrica |
| Solução | Corrija o defeito da tomada do estabelecimento |
| Causa Provável | Fusível queimado ou disjuntor do estabelecimento desligado |
| Solução | Substitua o fusível ou ligue o disjuntor do estabelecimento |
| Causa Provável | Botão do termostato na posição desligado |
| Solução | Gire o botão do termostato para a posição adequada. Ver item Temperatura |
| Causa Provável | Cordão de alimentação danificado |
| Solução | Contatar o Assistente Técnico para efetuar a substituição |
| Não gela o suficiente | |
| Causa Provável | Temperatura selecionada inadequada |

| | |
|-----------------------|--|
| Solução | Veja item Temperatura |
| Causa Provável | - Mercadorias mal distribuídas ou obstruindo a entrada ou saída de ar do forçador de ar |
| Solução | Redistribua melhor os volumes deixando espaço para o ar frio circular entre as mercadorias - respeite o limite de carga. |
| Causa Provável | Porta está sendo aberta com muita frequência |
| Solução | Abra somente o indispensável. |
| Causa Provável | Equipamento sem circulação de ar |
| Solução | Veja item Instalação. |

| | |
|-----------------------|---|
| Causa Provável | Fusível queimado ou disjuntor do estabelecimento desligado |
| Solução | Substitua o fusível ou ligue o disjuntor do estabelecimento |
| Causa Provável | LED queimado. |
| Solução | Contatar o Assistente Técnico autorizado para substituição |
| Causa Provável | Cabo elétrico danificado. |
| Solução | Contatar o Assistente Técnico autorizado para substituição |
| Causa Provável | Interruptor desligado. |
| Solução | Ligue o interruptor |

Mensagem de alarme no display “E0” (Piscando)

| | |
|-----------------------|-------------------------------|
| Causa Provável | Erro no sensor 1 de controle |
| Solução | Contatar o assistente técnico |

Condensação externa

| | |
|-----------------------|--|
| Causa Provável | Umidade do ar muito elevada |
| Solução | Normal em certos climas e épocas do ano. |
| Causa Provável | Má vedação da borracha magnética da porta |
| Solução | Regule os pés niveladores de maneira a manter o produto de 2 a 3º inclinado para trás. |

Ruídos anormais

| | |
|-----------------------|--|
| Causa Provável | Nivelamento inadequado |
| Solução | Posicione o produto em local com piso nivelado |
| Causa Provável | Forçador de Ar |
| Solução | É normal produzir um barulho característico de um ventilador |

A iluminação não funciona

| | |
|-----------------------|--|
| Causa Provável | Plugue desligado da tomada |
| Solução | Ligue o plugue na tomada |
| Causa Provável | Tomada com mau contato, ou sem energia elétrica. |
| Solução | Corrigir o defeito da tomada. |

Certificado de Garantia

1) Garantia dos Produtos:

A Gelopar concede garantia contra qualquer falha de fabricação que se apresente no período de 12 meses contados a partir da data de emissão da nota fiscal de venda ao consumidor, divididos da seguinte maneira:

- 3 (três) primeiros meses – garantia legal.
- 9 (nove) últimos meses – garantia contratual (funcional).

a) 3 (três) primeiros meses – garantia legal:

Nos 3 primeiros meses, a garantia cobrirá todo e qualquer componente do equipamento inclusive:

Peças plásticas – desde que não tenham sido danificadas por mau uso;

b) Nos 9 (nove) últimos meses – garantia contratual (funcional):

Após os 3 primeiros meses de garantia legal, inicia-se o período de 9 meses de garantia contratual (funcional), a qual cobrirá somente a parte funcional do equipamento (parte mecânica e elétrica), ou seja, correção e substituição dos seguintes itens: compressor, micromotor, chicote elétrico, termostato, controlador e resistência.

Excetuam-se, portanto os componentes

estéticos, que não influenciam o funcionamento primário do produto, ou seja, itens que não possuem interferência sobre o aquecimento ou resfriamento do equipamento, conforme o caso.

Observações:

Para que ocorra o Atendimento Técnico não serão aceitos recibos, cupons, bilhetes, declarações, e-mails e afins; somente a cópia da Nota Fiscal será válida; sem apresentação da Nota Fiscal, o tele atendimento e as oficinas autorizadas ficarão impossibilitadas de prestar o atendimento.

Importante:

- Visitas não cobertas pela garantia: em caso de ausência de defeito do produto será cobrada do usuário, pelo técnico.
- Acionar o serviço autorizado Gelopar mais próximo caso o produto apresente algum defeito; a relação de oficinas autorizadas encontra-se disponível no site www.gelopar.com.br, ou o usuário pode contatar o serviço de pós-vendas através do telefone **0300 313 0900** ou **(41) 3607-9000**, para abertura do chamado.

DADOS NECESSÁRIOS PARA ABERTURA DE ATENDIMENTO:

Nome do responsável: *se comércio, informar também o nome do estabelecimento.

E-mail:

Endereço: *de onde está o produto

Bairro:

Cidade:

Cep:

Telefone Fixo com DDD:

Telefone Celular com DDD:

Modelo Do Equipamento: * encontrada na etiqueta branca colada no produto

Número De Série: *encontrada na etiqueta branca colada no produto

Defeito Reclamado:

Nota Fiscal De Compra: * Informar número da NF, data de emissão e CNPJ da empresa que a emitiu.

- Em regiões onde a Gelopar não possui oficinas autorizadas cabe ao consumidor arcar com os custos de deslocamento do técnico (valores pagos diretamente ao Técnico) ou com os custos de deslocamento do produto até a oficina autorizada.
- A Gelopar não se responsabiliza por serviços realizados por oficinas não autorizadas.

A Garantia Perderá a Validade:

- Pelo vencimento do prazo de garantia, a contar da data de emissão da nota fiscal de venda do produto novo ao consumidor.
- Quando não existir Nota Fiscal para comprovar a data de venda do produto ao consumidor.
- Quando a Nota Fiscal estiver rasurada, ilegível, adulterada, ou com qualquer outra irregularidade que impeça a leitura.
- Quando houver remoção e/ou alteração do número de série constante na etiqueta de identificação do produto.
- Pelo mau uso do produto e em desacordo com as normas constante nos Manuais de Instruções.
- Quando o produto for ligado em rede elétrica imprópria ou ainda sujeita a variações excessivas de tensão prejudicando o desempenho satisfatório do equipamento
- Quando os defeitos ou danos causados ao equipamento for originário de causas naturais como enchentes, alagamentos, descargas elétricas, temporais, exposição excessiva ao calor e outros.

Gelopar Refrigeração Paranaense Ltda.
Rua Dr. Eli Volpato, 250 - Bairro Chapada
CEP: 83.707-746 – Araucária – PR – BR
Telefone: +55 (41) 3641-1400
Atendimento ao consumidor: **0300 313 0900**
ou (41) 3607-9000
www.gelopar.com.br
assistec@gelopar.com.br

