

MANUAL DE INSTRUÇÕES

GESG-12



Imagem meramente ilustrativa GESG-12

Parabéns pela sua nova aquisição!

Você adquiriu um equipamento com a tecnologia e o cuidado de uma das maiores empresas do ramo de refrigeração comercial do Brasil.

Em conformidade com a portaria 148-2022 do INMETRO, referente à certificação de segurança.

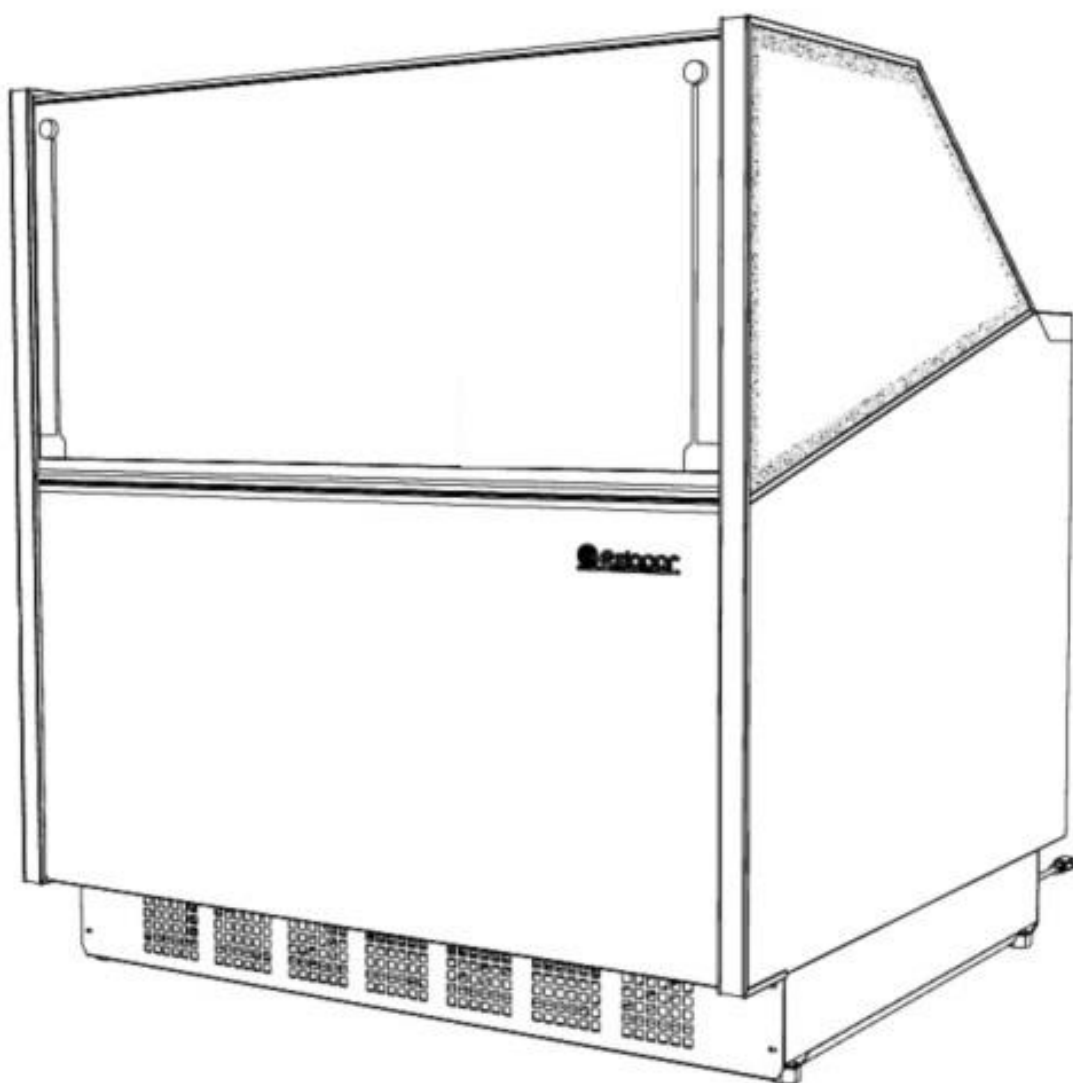
Guarde a nota fiscal de compra; ela será necessária caso precise utilizar os serviços da Assistência Técnica Gelopar no período de garantia. Também não remova a etiqueta de identificação do produto. Nela constam informações imprescindíveis em caso de necessidade de reparos.

Índice

PARA SUA SEGURANÇA	2
INFORMATIVO	2
INSTALAÇÃO	3
UTILIZAÇÃO	5
TEMPERATURA	6
AJUSTANDO A TEMPERATURA DE TRABALHO	6
LIGAR / DESLIGAR A LUZ INTERNA DO EXPOSITOR: ..	6
MENSAGEM DE ALARME	6
NIVELAMENTO.....	6
CAPACIDADE.....	7
REFRIGERAÇÃO	7
CONDENSAÇÃO E RUÍDOS	8
ILUMINAÇÃO	8
DEGELO	8
LIMPEZA	10
CARACTERÍSTICAS TÉCNICAS	11
RECOMENDAÇÕES IMPORTANTES	11
MEIO AMBIENTE	12
OCORRÊNCIA DE DEFEITOS.....	12
CERTIFICADO DE GARANTIA	12

Para sua segurança

1 - Este aparelho não se destina à utilização por pessoas (inclusive crianças) com capacidades físicas, sensoriais ou mentais reduzidas, ou por pessoas com falta de experiência e conhecimento, a menos que tenham recebido instruções referentes à utilização do aparelho ou estejam sob a supervisão de uma pessoa responsável pela sua segurança. As crianças devem

ser supervisionadas para garantir que não brinquem com o aparelho.

- 2 -** Para evitar acidentes, após desembalar, mantenha o material de embalagem fora do alcance de crianças.
- 3 -** Nunca o desligue da tomada puxando pelo cordão de alimentação. Utilize o plugue.
- 4 -** Não prenda, torça ou amarre o cordão de alimentação.
- 5 -** Utilize tomada exclusiva para ligação; não faça uso de extensões ou conectores (tipo T).
- 6 -** Se o cordão de alimentação estiver danificado, ele deve ser substituído pelo fabricante ou técnico autorizado ou pessoa qualificada, a fim de evitar riscos.
- 7 -** Desligue da tomada sempre que fizer limpeza ou manutenção.
- 8 -** Não armazenar substâncias explosivas, tais como latas de aerossol com um propulsor inflamável. Nem armazene medicamentos, produtos tóxicos, eletrônicos ou químicos, pois eles podem contaminar a mercadoria armazenada. Caso o fabricante destes produtos recomende, siga as instruções do fabricante e verifique a faixa de temperatura indicada.
- 9 -** Não instale próximo a fontes de calor ou inflamáveis.

Informativo

As especificações e informações deste manual são fornecidas somente para uso informativo e estão sujeitas a alterações a qualquer momento sem aviso prévio. Periodicamente a Gelopar faz alterações e/ou melhorias no (s) produto (s) contido (s) neste manual de instruções. A Gelopar não se responsabiliza por qualquer erro ou imperfeições contidas neste manual.

Instalação

- 1 - Antes de ligar, verifique se a tensão (voltagem) da tomada onde será ligado é igual à indicada na etiqueta de identificação próxima ao plugue.
- 2 - O plugue do cabo de alimentação deste equipamento segue o padrão estabelecido pela norma NBR 14136 da Associação Brasileira de Normas Técnicas (ABNT). Caso sua tomada ainda esteja no padrão antigo, recomendamos a substituição e adequação da mesma ao novo padrão NBR 14136. Esta adequação deve ser feita por um profissional qualificado. Nunca remova o pino do fio terra (do meio) da tomada.
- 3 - Se ao inserir o plugue na tomada ele não se encaixar, significa que o produto requer uma tomada e uma instalação elétrica com capacidade de corrente elétrica maior. Antes de ligar o equipamento a rede elétrica, faça a adequação da tomada conforme necessário. Use uma tomada exclusiva para a ligação do equipamento.
- 4 - Adequação das instalações elétricas nas quais os equipamentos Gelopar serão ligados: Equipamento deve ser ligado em rede elétrica de acordo com a NBR-5410 com foco na proteção e segurança das instalações, de forma a serem evitados choques elétricos e aquecimentos perigosos.
- 5 - Utilize um disjuntor para proteção elétrica do equipamento de acordo com a capacidade especificada na etiqueta de identificação do produto para garantir sua proteção.
- 6 - A estabilização da rede elétrica é responsabilidade da concessionária de energia e a variação de tensão não deve ser superior a 10% a tensão indicada na etiqueta do produto. Se a tensão da rede local apresentar variações muito bruscas, torna-se necessário a utilização de um estabilizador de tensão, com capacidade compatível com a potência.
- 7 - Se a tensão da rede elétrica na tomada estiver abaixo ou acima dos valores

indicados na tabela abaixo, isso pode afetar o funcionamento do equipamento de refrigeração, levando à queima de componentes e redução da vida útil do aparelho.

Tensão	Mínima	Máxima
127V	114V	140V
220V	198V	242V

- 8 - Quando muitos aparelhos elétricos são ligados na mesma rede, pode ocorrer queda de tensão, afetando o funcionamento dos equipamentos e até causando danos. Isso ocorre devido à sobrecarga da rede elétrica, o que pode resultar em mau funcionamento dos aparelhos ou até mesmo curtos-circuitos. Evite ligar vários aparelhos simultaneamente para reduzir os riscos de queda de tensão e danos elétricos.
- 9 - Não utilize adaptadores T e régua na instalação elétrica de equipamentos devido ao risco de sobrecarga e curtos-circuitos. O uso inadequado desses dispositivos pode causar danos aos aparelhos e até mesmo incêndios. Recomenda-se sempre seguir as instruções do fabricante e evitar sobrecarregar as tomadas. Priorize a segurança e consulte um profissional qualificado para instalações elétricas.
- 10 - Retire a base da embalagem, calços e fitas de fixação, os componentes internos que não estão instalados e as películas de proteção das chapas metálicas. Caso haja peças em aço inox é muito importante retirar a película de proteção para evitar mancha.
- 11 - É importante que o piso esteja seco e nivelado.
- 12 - As partes traseira e inferior do equipamento podem apresentar risco de corte ou ferimento, por isso, cuidado ao manusear o refrigerador nestas regiões.
- 13 - **Antes de utilizar pela primeira vez, deixe-o funcionando vazio por um período mínimo de 2 horas para que atinja a temperatura ideal para seu perfeito funcionamento. O mesmo**

deve ser feito quando se efetuar a limpeza.

- 14 - A Gelopar não se responsabiliza pelo não cumprimento destas recomendações.
- 15 - Em caso de problemas na parte mecânica ou elétrica, contate o serviço autorizado Gelopar. Não permita que pessoas, sem devidas qualificações, façam o conserto.
- 16 - Não instale o equipamento perto de fontes de calor elevado. Isto poderá comprometer o rendimento, resultando em aumento do consumo de energia e perda de eficiência. Poderá também ocasionar deformações nas peças plásticas e baixo rendimento da refrigeração.



O local onde será instalado e expositor deverá ser bem arejado e livre da ação dos raios solares que incidam diretamente sobre o equipamento. A incidência de raios solares diretamente nas cubas do gelato / sorvete irá prejudicar a consistência da mercadoria e a eficiência do sistema de refrigeração.

- 17 - **ATENÇÃO:** Mantenha a entrada e saída de ar livre, para a perfeita circulação. Garanta o afastamento mínimo recomendado de 150mm de paredes e outros objetos. Em caso de personalização da loja com fechamentos, **É OBRIGATÓRIO** manter a circulação de ar do sistema de refrigeração como demonstrado na imagem. A obstrução da circulação de ar irá prejudicar o bom funcionamento do sistema de refrigeração.

Anotações:

⚠ RISCO DE CHOQUE ELÉTRICO E EXPLOSÃO

Evite instalar seus aparelhos elétricos perto da saída de esgotos de limpeza do ambiente, drenos e janelas que possibilitem entrada de água e possam atingir componentes elétricos. Caso seja inevitável, tome medidas de proteção e cuidado para prevenir respingos e esguichos de água. Isso é essencial para garantir a segurança dos equipamentos e evitar danos elétricos que possam ocorrer devido à exposição à umidade. É proibido o contato dos componentes elétricos do equipamento com água ou qualquer tipo de umidade.

⚠ ATENÇÃO

Mantenha a entrada e saída de ar livre, para a perfeita circulação de ar. Garanta o afastamento mínimo recomendado de 150mm de paredes e outros objetos.

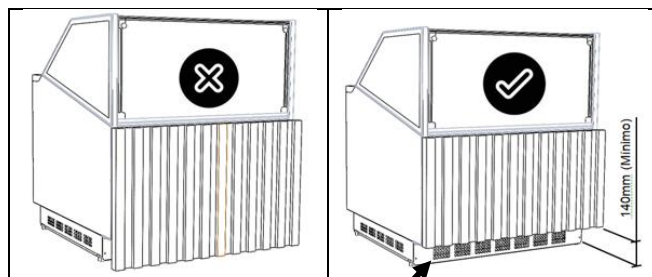

Entrada de ar livre de obstrução

⚠ ATENÇÃO

Não instale ar-condicionado ou ventiladores na região das portas traseiras. Estes equipamentos irão soprar ar do ambiente para dentro do expositor, interferindo no bom funcionamento do expositor e causando o derretimento da mercadoria exposta.

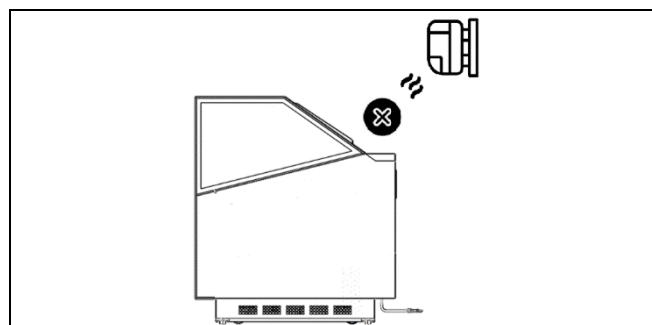

Utilização

- 1 - **!** Este equipamento destina-se à exposição de gelatos e sorvetes com temperatura de -12° a -18°C . **A mercadoria deve permanecer no expositor durante o período de funcionamento. Ao final do dia, as mercadorias devem ser retiradas do expositor e colocadas em outro equipamento como um freezer, para recuperação da temperatura do gelato, no período noturno.**
- 2 - **!** Recomendamos que o gelato / sorvete quando colocado no expositor, esteja com a temperatura da massa pelo menos 3°C mais gelado que a temperatura de exposição.
- 3 - **!** As massas de gelato/sorvete podem apresentar consistências diferentes entre sabores, dependendo da sua formulação e fabricação. Recomenda-se colocar os sabores que necessitem de uma temperatura mais fria nas cubas traseiras. Consulte o fabricante do gelato para maiores informações.
- 4 - **!** O cliente deve avaliar qual a melhor posição para expor a mercadoria em função da composição. Em caso de dúvidas, consulte o fabricante do gelato / sorvete.
- 5 - **!** As cubas devem ser montadas com a massa de gelato / sorvete até o limite de 40mm acima da borda para não prejudicar a ventilação e o funcionamento do sistema de refrigeração do equipamento.

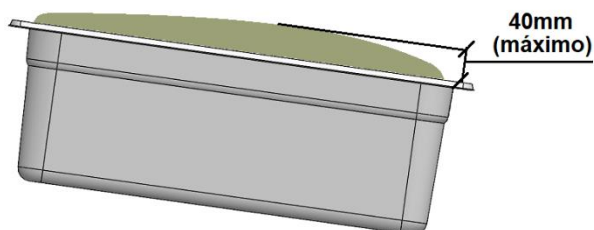

- 6 - **!** O expositor pode apresentar condensação nos vidros e portas,

dependendo da temperatura ambiente e da umidade. **Não é um defeito.**

- 7 - **!** Para ligar ou desligar seu expositor basta conectar ou desconectar o plugue da tomada.
- 8 - **!** Sempre que desligar o expositor, aguarde pelo menos 5 minutos antes de religá-lo.
- 9 - **!** Manter a porta aberta somente o tempo necessário para a retirada do produto ou para o abastecimento.
- 10 - **!** Manter as passagens de ventilação livres e desobstruídas para não prejudicar o funcionamento do equipamento. Em caso de personalização de layout, prever estas áreas de ventilação.
- 11 - É importante ao abastecer o expositor, observar o limite máximo de mercadoria. Mercadoria acondicionada acima do limite poderá ocasionar baixo rendimento da refrigeração.



IMPORTANTE: Identificação do limite **máximo** de carga.

- 12 - As tampas devem permanecer fechadas após a escolha das mercadorias ou o abastecimento de mercadorias, conseguindo-se uma maior retenção do frio dentro do depósito, fazendo com que o compressor trabalhe menos, resultando na redução do consumo de energia elétrica.

! Se for necessário a remoção das portas traseira armazene com cuidado. Quedas das portas ou batidas podem quebrá-las, o que caracteriza mau uso e não são cobertos pela garantia.

Anotações:



Temperatura

- 1 - O controle da temperatura interna do expositor é realizado através de um controlador eletrônico digital.
- 2 - O controlador está localizado externamente, na traseira inferior esquerda do produto.
- 3 - O controlador sai com regulagem **padrão de fábrica** e deverá ser adaptado de acordo com a necessidade de cada usuário. Sua regulagem é realizada através do visor do controlador.
- 4 - A temperatura de trabalho do expositor depende de alguns fatores, tais como:
 - Temperatura ambiente;
 - Giro diário de mercadoria;
 - Quantidade de mercadoria armazenada;
 - Tempo em que a(s) porta(s) fica(m) aberta(s);
 - Não obstrução das passagens de ar do equipamento;
 - Umidade relativa do ar.



- 5 - O produto foi desenvolvido para trabalhar com a classe climática 4 que corresponde a condições ambiente de temperatura de 30°C e 55% de umidade relativa do ar.

Ajustando a Temperatura de Trabalho

- 1 - O controlador eletrônico sai de fábrica ajustado para um setpoint específico. Caso seja necessário alterá-lo deve-se fazer de maneira consciente e em etapas, até atingir a temperatura desejada, conforme sua característica de utilização (giro de mercadoria).
- 2 - Para ajustar o setpoint pressione uma das setas  . Após pressionar aparecerá S1 e em seguida o valor programado. Utilizando as setas, ajuste a temperatura

desejada. Quando chegar na temperatura desejada aguarde 1 s, S1 piscará e o novo setpoint aparecerá logo em seguida.

Ligar / Desligar a luz interna do expositor:

- 1 - A iluminação interna pode ser ligada ou desligada através de um interruptor localizado na traseira inferior esquerda do expositor, abaixo do controlador eletrônico.



Observação: a função de ligar/desligar iluminação pelo controlador  está desativada.

Mensagem de Alarme

- (E1 / E2) PISCANDO: erro no sensor 1 ou 2 de controle;
- (EP) PISCANDO: EEPROM erro. Pressione a tecla ;
- (Er) PISCANDO: Erro de memória, contate a assistência técnica para reposição do seu controlador eletrônico.

Nivelamento

 **O produto possui rodízios sem trava para deslocamentos. Não movimente o equipamento com produtos em seu interior, sob o risco de danificar permanentemente os rodízios.**

- 1 - O produto possui pés reguláveis para estabilização e nivelamento no piso.
- 2 - Para nivelar o produto posicione-o no local desejado e ajuste o pé nivelador até que o rodízio fique elevado do solo.
- 3 - Os pés niveladores devem ser ajustados para nivelamento na posição definitiva do layout da loja.
- 4 - Os rodízios devem ser utilizados somente para movimentação do produto para limpeza, manutenção ou mudança de layout.

5 - Nunca movimentar o produto com os pés niveladores baixados.

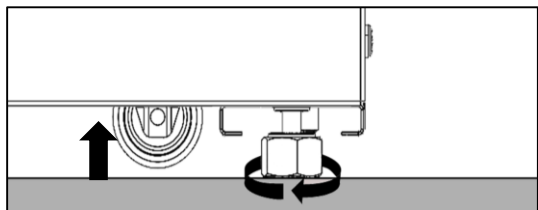

Capacidade

1 - O produto tem capacidade para expor 12 cubas de 360x165mm (comprimento x largura), ou 8 cubas de 360x250mm, ambas limitadas a 120mm de altura. Também é possível mesclar os dois tamanhos de cubas no mesmo produto.

2- As cubas não acompanham o produto (opcional).

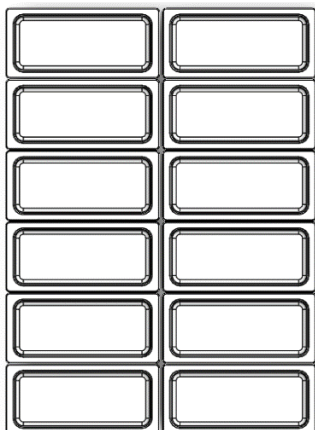

Exemplo de montagem cubas 360x165mm (comprimento x largura).

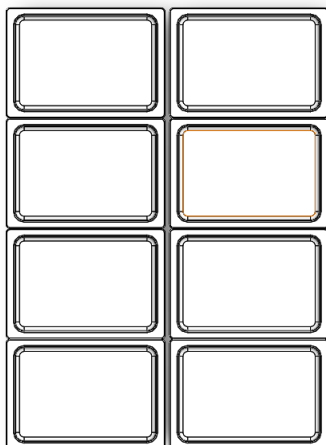

Exemplo de montagem cubas 360x250mm (comprimento x largura).

3- Para travar as cubas, devem-se encaixar as travessas que as acompanham.

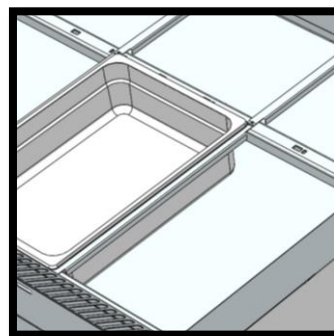

4 - Com as cubas de 360x165mm, usar 12 travessas nos recortes menores (laterais), de modo que sobre espaço para duas travessas no meio do produto, conforme imagens abaixo.

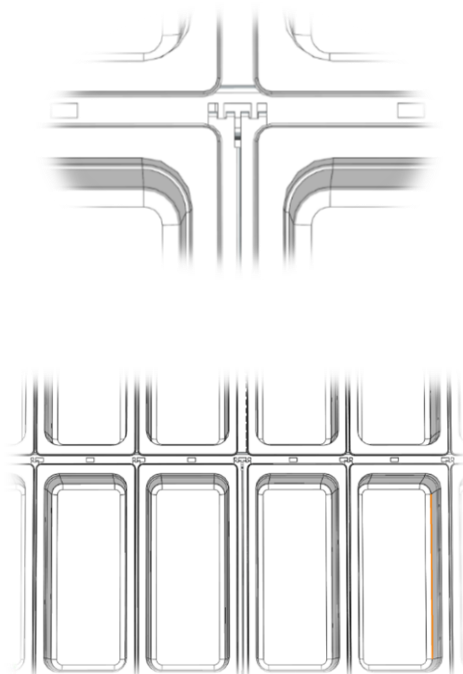

5 - Com as cubas de 360x250mm, usar 6 travessas nos recortes maiores (centrais), conforme imagens abaixo.

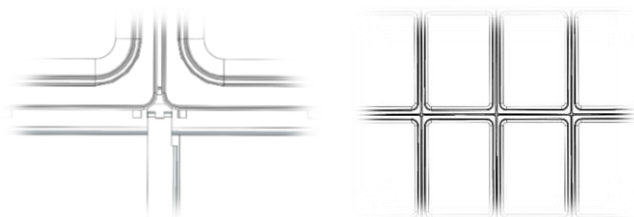

Refrigeração

A refrigeração é realizada através de um evaporador com aletas, com sistema de ar forçado.

Condensação e ruídos

- 1- Informamos que em dias de elevado teor de umidade no ar, ocorrerá a formação de gotas d'água (condensação do vapor) nas portas, vidros e no gabinete. Isto pode ocorrer em vista do diferencial de temperatura (interna x externa).
- 2- Pode ocorrer sudação "suor" na porta, vidros e gabinete em condições de alta umidade ou calor excessivo.
- 3- No interior do equipamento, podem aparecer marcas de "suor" em áreas mais frias ou durante a mudança da temperatura de mais fria para mais quente. Isso pode resultar no acúmulo de água no fundo e nas paredes. Recomenda-se que o cliente seque manualmente o excesso de água.
- 4- Em dias de chuva, início da manhã ou em regiões litorâneas ou que tem alta umidade, esta condensação pode ocorrer com maior frequência.
- 5- Essa situação não é considerada um defeito do produto, mas sim uma consequência do ambiente em que ele está instalado.
- 6- Ruído e vibração são características normais do funcionamento do compressor e da hélice do sistema de ventilação.
- 7- Pequenos estalos podem ocorrer devido à contração e dilatação do gás refrigerante ou de seus componentes.

Iluminação

- 1 - Possui iluminação em barra(s) de LED de alta potência, localizada(s) no interior do produto.

- 2 - A iluminação é ligada/desligada por interruptor localizado na parte traseira do equipamento.



- 3 - Problemas devido ao uso de outro modelo de lâmpada ou ligação incorreta do

componente, não serão cobertos pela garantia GELOPAR.



- 4 - A substituição deve ser realizada por um técnico autorizado ou por pessoa qualificada.



ATENÇÃO

A ligação do equipamento em tensão diferente da indicada na etiqueta do equipamento irá causar a queima de componente, inclusive do led. Isso caracteriza mau uso e não é coberto pela garantia da Gelopar.

Degelo

- 1 - O degelo do evaporador é efetuado automaticamente pelo Controlador Eletrônico Digital e a água proveniente do degelo é conduzida a um recipiente apropriado, evaporando em seguida.
- 2 - Se o produto estiver em estado de degelo o led  do controlador ficará aceso.
- 3 - Após o degelo, o compressor será acionado, sendo indicado pelo led  que ficará aceso intermitente no visor.



Anotações:

RISCO DE CHOQUE ELÉTRICO E EXPLOSÃO

- Retire o plugue da tomada antes de iniciar a manutenção ou limpeza do produto.
- Não esguiche água no produto para que não molhe a parte elétrica ou mecânica do refrigerado
- Não utilize produtos químicos ou abrasivos como: querosene, álcool ou solventes
- Durante a limpeza do equipamento ou do ambiente como chão e paredes, não esguiche água ou jogue água nos componentes elétricos do equipamento. Isso pode danificar o seu funcionamento e causar choque elétrico ou explosões.

- 1- Antes da limpeza, sempre desligue o equipamento da tomada, retirando todas as mercadorias e colocando-as em local que conserve sua temperatura.
- 2- Recomendamos que seja realizada uma limpeza diária no equipamento para evitar o acúmulo de resíduos e a contaminação do gelato / sorvete.
- 3- Retire as cubas e lave-as com uma esponja macia com água e sabão neutro, secando-as em seguida com um pano macio.
- 4- Para limpeza externa e interna do gabinete utilize somente uma flanela umedecida em água e sabão neutro.

Importante: Não esguiche água no equipamento para que não molhe a parte elétrica ou mecânica, bem como não utilize produtos químicos ou abrasivos, tais como: álcool, querosene, solventes, para efetuar a limpeza.

- 5- O equipamento após ser higienizado, deve ser passado um pano seco e deixado as portas abertas para retirar toda a umidade de dentro do expositor para que esta umidade não se deposite nas aletas do evaporador.

- 6- Ligue o expositor, deixe-o funcionando por um período mínimo de 2 (uma) hora para a estabilização da temperatura interna e passado este tempo recoloque a mercadoria.

ATENÇÃO

- Para manter as características originais do aço inox, a limpeza adequada e rotineira é fundamental para preservação da resistência à corrosão, aparência e higiene.
- Recomenda-se o uso de água, sabão ou detergente suaves e neutros, aplicados com pano macio, e enxaguar com água preferencialmente morna.
- Após limpeza, é de fundamental importância realizar a secagem da superfície do aço inox com pano macio, para evitar o aparecimento de manchas na superfície do produto.
- Não utilize produtos de limpeza que contenham na sua formulação substâncias ácidas, alcalinas ou a base de cloro. Estas substâncias atacam o revestimento de proteção do metal, podendo ocorrer o surgimento de pontos de corrosão, tanto em superfícies de aço galvanizado, aços pintados e aços inox.
- O uso de material de limpeza que contenham substâncias mencionadas acima e que venham a gerar pontos de corrosão no equipamento não são cobertos pela garantia da Gelopar.
- Não utilize produtos tóxicos (amoníaco, álcool, removedores, etc.) ou produtos abrasivos (sapólios, pastas, etc.) e nem esponja de aço ou escovas. Estes produtos, além de danificar o equipamento, podem deixar resíduos que irão contaminar a superfície do material base (aço galvanizado ou aço inox).
- O aparecimento de pontos de corrosão ocasionado pela contaminação da superfície do material base devido a limpeza incorreta não é coberto pela garantia da Gelopar.

- 7- Para facilitar a limpeza, é possível abrir o vidro frontal do equipamento, retirando os dois parafusos frontais.

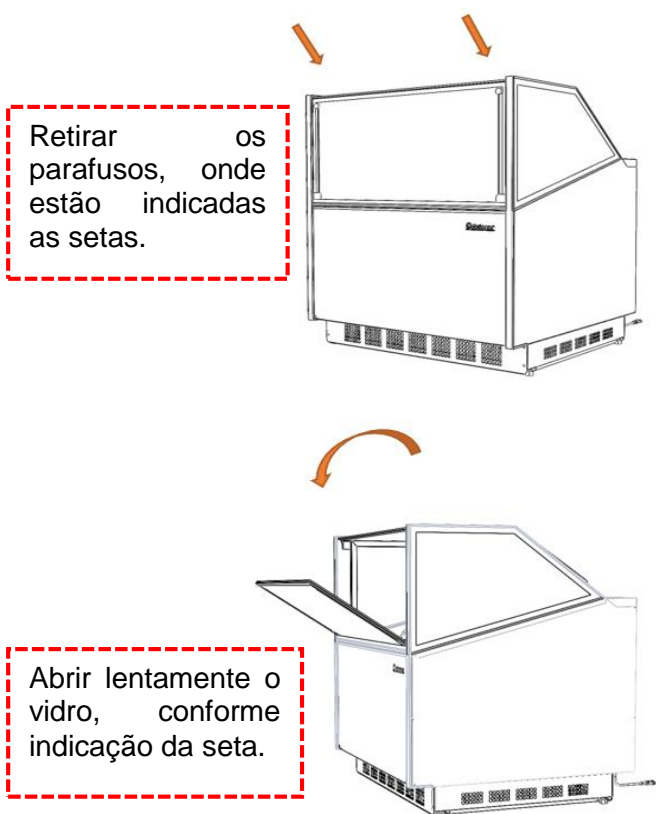

Retirar os parafusos, onde estão indicadas as setas.

Abrir lentamente o vidro, conforme indicação da seta.

! Evite batidas nas bordas dos vidros sob o risco de quebrá-lo.

! A abertura do vidro deve ser feita lentamente, sem solavancos e por pessoas devidamente habilitada.

! Ao finalizar a limpeza, obrigatoriamente devem ser reinstalados os dois parafusos para garantir o travamento do vidro.

Características Técnicas

Descrição	GESG-12
Dimensões Externas (mm)	
Frente	1130
Profundidade	1104
Altura	1252
Peso (kg)	
Sem embalagem	128
Com embalagem	199

Recomendações Importantes

- 1 - Concebido para funcionar em condições climáticas até 32°C e umidade relativa do ar de 65%.
- 2 - Dados de desempenho deste manual são determinados em um ambiente controlado. Portanto, os resultados obtidos em outros ambientes podem variar significativamente.
- 3 - O local de instalação deverá ter boa circulação de ar. Variações climáticas muito acentuadas poderão comprometer os materiais utilizados.
- 4 - Em períodos de desuso, é imprescindível que esteja perfeitamente higienizado e **desligado**, com o plugue retirado da tomada e com a porta aberta.
- 5 - Em dias de elevada umidade relativa do ar é normal ocorrer condensação externa (suor).
- 6 - Evite o contato de qualquer tipo de óleo ou gordura com as partes plásticas, pois poderá causar danos às mesmas.
- 7 - Evite o contato com as partes internas do produto, pois a umidade existente na mão poderá “grudá-la” junto às mesmas podendo causar lesões na pele.
- 8 - O cordão de alimentação não deve ficar exposto, pois sua ruptura acidental poderá causar, além da interrupção do fornecimento de energia elétrica, danos às pessoas que circulam. Procure efetuar a ligação do cabo em pontos onde não haja circulação de pessoas ou objetos.
- 9 - Ocorrendo interrupção no fornecimento de energia elétrica evite abrir a porta.
- 10 - A Gelopar reserva-se o direito de efetuar modificações de materiais sem aviso prévio. As imagens são meramente ilustrativas.

Meio Ambiente



- 1 - Os materiais de embalagem utilizados são recicláveis; procure selecionar e separar os plásticos e papelão e enviar às companhias de reciclagem.
- 2 - Utiliza o fluido refrigerante **R-404a** (HFC – Hidroflúorcarbono), que não agride a camada de ozônio.
- 3 - Para isolamento térmico utilizamos poliuretano com agente de expansão ecológico que não agride a camada de ozônio, sendo assim, sua ação sobre efeito estufa é pouco relevante
- 4 - Não descartar o produto em aterro sanitário, para correto descarte entre em contato com os órgãos competentes de sua região.

Ocorrência de Defeitos

Caso apresente algum problema de funcionamento, efetue as correções recomendadas abaixo.

Caso o problema permaneça, entre em contato com a rede de Assistência Técnica Autorizada Gelopar.

O Equipamento não liga	
Causa Provável	Plugue desligado da tomada
Solução	Ligue o plugue na tomada
Causa Provável	Tomada com mau contato, ou sem energia elétrica
Solução	Corrija o defeito da tomada
Causa Provável	Fusível queimado ou disjuntor desligado
Solução	Substitua o fusível ou ligue o disjuntor
Causa Provável	Cordão de alimentação danificado
Solução	Contatar o Assistente Técnico para efetuar a substituição

Não gela o suficiente	
Causa Provável	Temperatura selecionada inadequada
Solução	Veja item Temperatura

Condensação nos vidros	
Causa Provável	Umidade do ar muito elevada
Solução	Normal em certos climas e épocas do ano.

Ruídos anormais	
Causa Provável	Nivelamento inadequado
Solução	Regule os pés niveladores - veja item instalação.

Certificado de Garantia

1) Garantia dos Produtos:

A Gelopar concede garantia contra qualquer falha de fabricação que se apresente no período de 12 meses contados a partir da data de emissão da nota fiscal de venda ao consumidor, divididos da seguinte maneira:

- 3 (três) primeiros meses – garantia legal.
- 9 (nove) últimos meses – garantia contratual (funcional).

a) 3 (três) primeiros meses – garantia legal:

Nos 3 primeiros meses, a garantia cobrirá todo e qualquer componente do equipamento inclusive:

Peças plásticas – desde que não tenham sido danificadas por mau uso;

b) Nos 9 (nove) últimos meses – garantia contratual (funcional):

Após os 3 primeiros meses de garantia legal, inicia-se o período de 9 meses de garantia contratual (funcional), a qual cobrirá somente a parte funcional do equipamento (parte mecânica e elétrica), ou seja, correção e substituição dos seguintes itens: compressor, micromotor, chicote elétrico, termostato e resistência.

Excetuam-se, portanto os componentes estéticos, que não influenciam o funcionamento primário do produto, ou seja, itens que não possuem interferência sobre o aquecimento ou resfriamento do equipamento, conforme o caso.

Importante:

- Para que ocorra o Atendimento Técnico não serão aceitos recibos, cupons, bilhetes, declarações, e-mails e afins; somente a cópia da Nota Fiscal será válida. Sem a apresentação da Nota Fiscal, a Central de

Atendimento Técnico, bem como as oficinas autorizadas ficarão impossibilitadas de prestar o atendimento.

- Visitas não cobertas pela garantia: em caso de ausência de defeito do produto, poderá ser cobrada do usuário, pelo técnico.

- Realização de serviços relacionados à limpeza de condensador, manutenções preventivas ou despesas com limpeza e higienização do produto, não são cobertas pela garantia e terão seus custos cobrados do cliente, pelo técnico.

- Em regiões onde a Gelopar não possui oficinas autorizadas cabe ao consumidor arcar com os custos de deslocamento do técnico (valores pagos diretamente ao Técnico) ou com os custos de deslocamento do produto até a oficina autorizada.

- A Gelopar não se responsabiliza por serviços realizados por oficinas não autorizadas.

Importante:

- Visitas não cobertas pela garantia: em caso de ausência de defeito do produto será cobrada do usuário, pelo técnico.

- Acionar o serviço autorizado Gelopar mais próximo caso o produto apresente algum defeito; a relação de oficinas autorizadas encontra-se disponível no site www.gelopar.com.br, ou o usuário pode contatar o serviço de pós-vendas através do telefone **0300 313 0900 ou (41) 3607-9000**, para abertura do chamado.

DADOS NECESSÁRIOS PARA ABERTURA DE ATENDIMENTO:

Nome do responsável: *se comércio, informar também o nome do estabelecimento.

E-mail:

Endereço: *de onde está o produto

Bairro:

Cidade:

Cep:

Telefone Fixo com DDD:

Telefone Celular com DDD:

Modelo Do Equipamento: * encontrada na etiqueta branca colada no produto

Número De Série: *encontrada na etiqueta branca colada no produto

Defeito Reclamado:

Nota Fiscal De Compra: * Informar número da NF, data de emissão e CNPJ da empresa que a emitiu.

- Em regiões onde a Gelopar não possui oficinas autorizadas cabe ao consumidor levar o produto até uma oficina autorizada mais próxima.

- A Gelopar não se responsabiliza por serviços realizados por oficinas não autorizadas.

A Garantia Perderá a Validade:

- Pelo vencimento do prazo de garantia, a contar da data de emissão da nota fiscal de venda do produto novo ao consumidor.

- Quando não existir Nota Fiscal para comprovar a data de venda do produto ao consumidor.

- Quando a Nota Fiscal estiver rasurada, ilegível, adulterada, ou com qualquer outra irregularidade que impeça a leitura.

- Quando houver remoção e/ou alteração do número de série constante na etiqueta de identificação do produto.

- Pelo mau uso do produto e em desacordo com as normas constante nos Manuais de Instruções.

- Quando o produto for ligado em rede elétrica imprópria ou ainda sujeita a variações excessivas de tensão prejudicando o desempenho satisfatório do equipamento

- Quando os defeitos ou danos causados ao equipamento for originário de causas naturais como enchentes, alagamentos, descargas elétricas, temporais, exposição excessiva ao calor e outros.

- Quando ocorrer corrosões provocada por causas naturais como enchentes e alagamentos; batidas; aranhões; riscos decorrentes do armazenamento e transporte incorreto assim como pela má utilização do equipamento ou o uso de

Gelopar Refrigeração Paranaense Ltda.
Rua Dr. Eli Volpato, 250 - Bairro Chapada
CEP: 83.707-746 – Araucária – PR – BR
Telefone: +55 (41) 3641-1400
Atendimento ao consumidor: **0300 313 0900**
ou (41) 3607-9000
www.gelopar.com.br
assistec@gelopar.com.br

